

AVANT[®]

Kezelési útastás

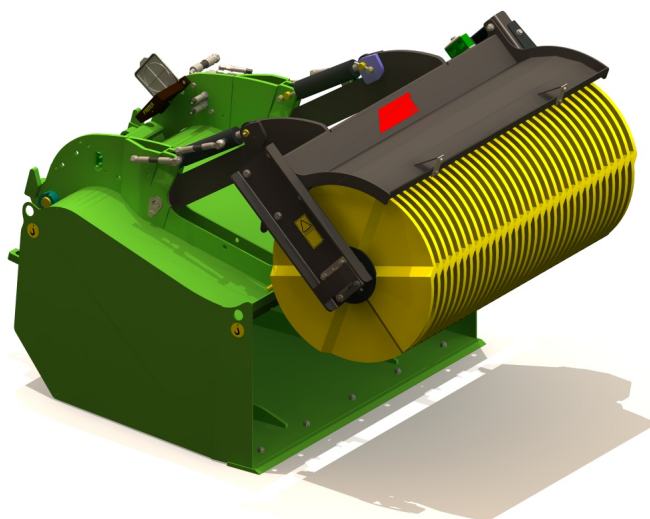

Kanalas seprőhenger

Rendelési szám	
Kanalas seprőhenger, 1100 mm	A35945
Kanalas seprőhenger, 1100 mm, vízsóró rendszerrel	A36023
Kanalas seprőhenger, 1500 mm	A35689
Kanalas seprőhenger, 1500 mm, vízsóró rendszerrel	A36024

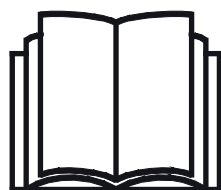

Az eszköz használata előtt gondosan olvassa el ezt az utastást és kövesse az abban foglaltakat.

Mindig tartsa kéznél az utastást.

Manufacturer:

AVANT[®]
AVANT TECNO OY
e-mail: sales@avanttecno.com

Ylötie I
33470 YLÖJÄRVI
FINLAND
Tel. +358 3 347 8800
Fax +358 3 348 5511

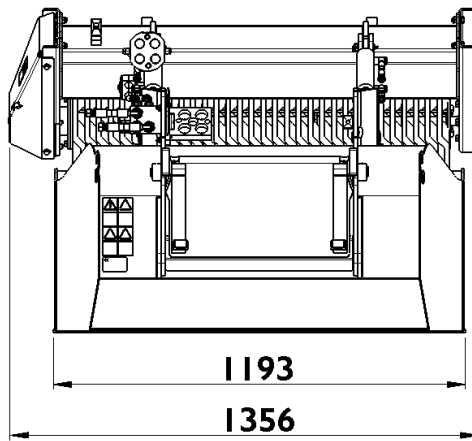
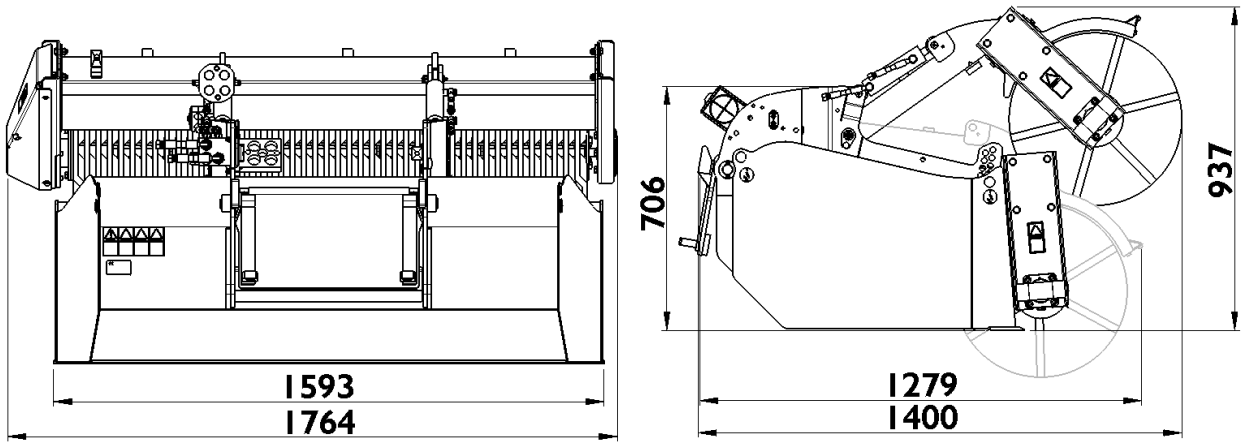

TARTALOMJEGYZÉK

1. ELŐSZÓ	4
2. RENDELTESSZERŰ HASZNÁLAT	5
3. BIZTONSÁGI ELŐÍRÁSOK	6
4. MŰSZAKI ADATOK	10
4.1 A munkavégző adapter biztonsági címkéi és fő komponensei.....	11
5. A MUNKAVÉGZŐ ADAPTER ÖSSZESZERELÉSE	13
5.1 Hidraulikatömlők csatlakoztatása és lecsatlakoztatása	15
5.2 Elektromos csatlakozás.....	17
5.2.1 A munkavégző adapter elektromos vezetékkötegek csatlakoztatása a rakodógépre	17
6. A SEPRŐ HASZNÁLATA	19
6.1 Használat előtti ellenőrzések	20
6.2 A seprő működtetése	21
6.2.1 Seprő pozicionáló támaszainak csapjai	22
6.2.2 A gyújtókanál kiürítése	23
6.3 Vízszóró rendszer	23
6.3.1 A vízszóró rendszer felszerelése	24
6.4 Szállítási helyzet	25
6.5 A munkavégző adapter tárolása	26
7. KARBANTARTÁS ÉS SZERVIZELÉS	27
7.1 A hidraulikus komponensek vizsgálata.....	27
7.2 Tisztítás és kenés.....	28
7.3 Seprőkefe.....	28
7.4 Kanál éllemeze	29
8. JÓTÁLLÁSI FELTÉTELEK	30

I. Előszó

Az Avant Tecno Oy nevében köszönjük, hogy megvásárolta ezt a munkavégző adaptert Avant rakodógépéhez. Ennek kialakítása és legyártása a többéves termékfejlesztési és gyártási tapasztalatokra alapozva történt. Amennyiben megismerkedik ezzel a kézikönyvvel és betartja az útmutatásokat, azzal gondoskodik saját biztonságáról, valamint a berendezés megbízható működéséről és hosszú üzemi élettartamáról. Mielőtt elkezdené használni a berendezést vagy mielőtt karbantartási munkát végezne, figyelmesen olvassa el az útmutatásokat.

Ez a kézikönyv az alábbiakban segíti Önt:

- a berendezés biztonságos és hatékony kezelése
- bármilyen veszélyes helyzet megfigyelése és megelőzése
- a berendezés épségben tartása és hosszú üzemi élettartamának biztosítása

Az alábbi figyelmeztető szimbólumokat használjuk végig ebben a kézikönyvben az olyan tényezők megjelölésére, amelyeket a személyi sérülések vagy dologi károk kockázatának csökkentése érdekében figyelembe kell venni:

	FIGYELMEZTETÉS:
	<p>Ez a biztonsági szimbólum a kézikönyvben lévő fontos biztonsági tájékoztatásokra vonatkozik. Azonnali veszélyre figyelmeztet, amely súlyos személyi sérülést okozhat.</p> <p>Figyelmesen olvassa el a szimbólumnál szereplő figyelmeztetés szövegét és biztosítsa, hogy a többi kezelő is megismerkedjen a figyelmeztetésekkel, mivel itt a személyi biztonság forog kockán.</p>

Ez a jelszó tájékoztatást jelöl a berendezés helyes üzemeltetéséről és karbantartásáról.

ÉRTESÍTÉS

Amennyiben nem veszi figyelembe a szimbólummal együtt szereplő útmutatásokat, az a berendezés meghibásodás miatti leállításához vagy egyéb vagyoni kárhoz vezethet.

Ezekkel az utasításokkal még egy tapasztalatlan felhasználó is képes a munkavégző adaptert és a rakodógépet biztonságosan használni. A kézikönyv fontos útmutatásokat tartalmaz a tapasztalt AVANT-kezelők számára is. Bizonyosodjon meg róla, hogy a rakodógépet kezelő összes személy megfelelő útmutatást kapott, illetve a berendezés használata előtt megismerkedett a rakodógép és az alkalmazott egyes munkavégző adapterek kézikönyveivel, valamint az összes biztonsági előírással. Tilos a berendezést a jelen kézikönyvben ismertetettől eltérő bármilyen egyéb célra és módon használni. Tartsa kéznél ezt a kézikönyvet a berendezés teljes üzemi élettartama alatt. Ha a berendezést eladja vagy átadja, biztosan adja át vele együtt az új tulajdonosnak ezt a kézikönyvet is. Ha a kézikönyv elveszett vagy megrongálódott, akkor újat kérhet az Avant forgalmazótól vagy a gyártótól. A folyamatos termékfejlesztés miatt a jelen kézikönyvben ábrázolt néhány részlet az Ön berendezéséétől eltérő lehet. Ez a kézikönyv az angol nyelvű eredeti utasítások fordítása.

A jelen kézikönyvben található biztonsági utasításokon túl figyelembe kell vennie a foglalkozási körre vonatkozó biztonsági jogszabályokat, a helyi törvényeket és egyéb szabályokat, amelyek érintik a berendezés használatát. Különösen be kell tartani a berendezés közúti területeken történő használatára vonatkozó szabályokat. Fenntartjuk a kézikönyv tartalmának értesítés nélküli változtatásának jogát.

2. Rendeltetészerű használat

Az AVANT kanalas seprőhengerek olyan munkavégző adapterek, amelyek az 1. táblázatban látható AVANT univerzális rakodókkal való használatra alkalmasak. A kanalas seprőhenger kiváló választás homok, apró kavics vagy más kisméretű szemét nagy udvarokról, utcákról vagy akár kemény felületekről való eltávolítása esetén. A kanalas seprőhenger professzionálisan is jól alkalmazható. Az erős gyűjtő egy lépésben eltávolítja az anyagot a felületekről, és a felületet tökéletesen megtisztítja. A nagy nyílású kanalas fajtájú gyűjtőházzal és erős forgó seprővel gyakorlatilag bármilyen felületen könnyen összegyűjthetők nagyobb tárgyak, ami más fajtájú gyűjtőegységekkel nem lehetséges. Opcióként kapható vízpermetező rendszer is, amely üzemelés közben csökkenti a porképződést. A vízpermetező rendszer szintén könnyen felszerelhető később, a kanalas seprőhenger vásárlását követően.

Az erős seprő a munkavégző adapter elejére van felszerelve, ami kiváló rálátást biztosít a munkavégző adapterre. A seprőnek, ha az egység bal oldala felől nézzük, az óramutató járási irányával ellentétesen kell forognia, és a legjobb munkavégzési eredmény akkor várható, ha tolatva közlekednek a rakodógéppel, miközben a kanál szélét a talajon tartják. A kanál éllemeze speciális acélból készült, amely különösen jól ellenáll a kopásnak, és cserélhető. A seprő forgatását közvetlenül végzi egy hidraulikus motor. A seprőegység felemelését hidraulikus munkahengerek végzik, így a gyűjtő közvetlenül a vezetőülésből kiüríthető ugyanúgy, mint egy általános kanál. A kanalas seprőhenger bármilyen opció vagy módosítás nélkül teljeskörűen alkalmazható az Avant rakodógépeken. Néhány modellen pótelensúlyok használata javasolt. A rakodógép kipufogógázai miatt minden rakodógép kizárólag kültéri területeken, vagy kiemelkedően jól szellőző területeken történő használatra készült. A seprő használata kizárólag a rakodógép kezelőszerveivel megengedett, a rakodógép vezetőülésében ülve. Nagy udvar vagy utak tisztítása esetén javasoljuk az Avant gyűjtőtartályos seprő használatát.

A kanalas seprőhenger nem alkalmas a jelen kézikönyvben ismertetetten kívüli egyéb használati célra, és tilos a rendeltetésétől eltérő célokra használni.

A munkavégző adaptert úgy tervezték, hogy a lehető legkevesebb karbantartást igényelje. A kezelő el tudja végezni a szokásos karbantartási feladatokat. Minden javítási munkát azonban a kezelő nem tud elvégezni, a nagyobb javításokat és karbantartási műveleteket professzionális karbantartókra kell hagyni. Minden karbantartási munkát megfelelő biztonsági berendezések használatával kell elvégezni. A pótalkatrészeknek meg kell egyeznie az eredeti műszaki előírásokkal, ami biztosítható, ha kizárólag eredeti pótalkatrészeket használ. Lehet, hogy külön pótalkatrész-katalógus áll rendelkezésre, egyeztessen az Avant forgalmazóval.

Sajátítsa el a kézikönyvben foglalt szervizelési és karbantartási útmutatásokat. Ha további kérdései vannak a berendezés üzemeltetésére vagy karbantartására vonatkozóan, illetve ha pótalkatrészekre vagy karbantartó szervizre van szüksége, lépjen kapcsolatba AVANT forgalmazójával.

1. táblázat - Kanalas seprőhenger - Kompatibilitás Avant rakodógépekkel

Modell	220 225 225LPG	313S 320S	420 423	520 523 R20 525LPG	R28 528 530	630 R35 635 640	745 750 755i 760i	e5 e6
A35945	-	(•)	•	•	•	•	•	(•)
A36023	-	(•)	•	•	•	•	•	(•)
A35689	-	-	-	(•)	•	•	•	-
A36024	-	-	-	(•)	•	•	•	-

Javasoljuk, hogy a munkavégző adaptert csak olyan rakodógépekkel használja, amelyeket az 1. táblázatban • jellel láttunk el. Ha (•) megjelölésű modellekhez használják, esetleg nem tudnak elérni vele teljes teljesítményt. Kiegészítő ellensúlyokra is szükség lehet. A táblázatban nem szereplő modellel való kompatibilitás tekintetében lépjen kapcsolatba az Avant forgalmazóval.

3. Biztonsági előírások

Ne feledkezzen meg arról, hogy a biztonság több tényező eredménye. A rakodógép–munkavégző adapter kombináció rendkívül nagy teljesítményű, és a nem megfelelő vagy figyelmetlen használata vagy karbantartása súlyos személyi sérüléseket vagy dologi károkat okozhat. Emiatt minden kezelőnek teljes körűen meg kell ismerkednie a rakodógép és a munkavégző adapter helyes használatával és kezelési kézikönyvével, még a munka megkezdését megelőzően. Ne használja a munkavégző adaptert, ha nem ismerkedett meg annak üzemeltetésével és a vele összefüggő veszélyekkel.



A téves használat, a figyelmetlen használat vagy a nem megfelelő állapotban lévő munkavégző adapter használata súlyos sérülések veszélyét rejti magában. Biztonságos helyen ismerkedjen meg a rakodógép kezelőszerveivel, a helyes összekapcsolási eljárással és a munkavégző adapter helyes működtetési módjával. Kiemelten tanulmányozza a berendezés biztonságos megállítást. Figyelmesen olvassa el az összes biztonsági óvintézkedést.

A munkavégző adapter kezelése előtt olvasson el minden biztonsági előírást



- Amikor a rakodógépre munkavégző adaptert csatlakoztat, **bizonyosodjon meg arról, hogy a rakodógép gyorscsatoló lemezének rögzítőcsapjai az alsó helyzetben vannak, és hogy a munkavégző adaptert a rakodógéphez kapcsolták.** Soha ne emeljen vagy mozgasson olyan munkavégző adaptert, amely nincs reteszelve.
- Ezt a munkavégző adaptert arra tervezték, hogy egyszerre egy kezelő használja. Ne hagyja, hogy mások a berendezés veszélyzónájába kerüljenek, amikor az használatban van.
- A munkavégző adaptert mindig a lehető legalacsonyabban szállítsa, hogy a tömegközéppontot alacsonyan tartsa, a teleszkópos gémet pedig tartsa behúzva a haladás ideje alatt.
- **Dörzsölődésből, súrlódásból, belegabalyodásból adódó sérülések veszélye - Maradjon távol a forgó seprőtől.** Soha ne hagyja el a vezetőülést, amikor működik a seprő, vagy ha a rakodógép segédhidraulikájának vezérlőkarja bekapcsolt állapotban reteszelve van. A hidraulikus működtetésű seprő erős és nagyon nagy a nyomatéka, ami a seprőt forgó állapotban tartja. Mindig tartsa be a legalább 2 méter biztonsági távolságot az aktivált seprőtől. Tartsa távol kezeit és lábait a mozgó alkatrészekről. A seprő sörtéi bőrsérülést okozhatnak, még akkor is, ha csak enyhén érintkeznek valamilyen testrésszel.
- Tartózkodjon a belegabalyodás és a csonkolás veszélyétől, valamint a törmeléktől, amelyet a seprő esetleg kidob.
- **Zúzóveszély a munkavégző adapter vagy a rakodógém alatt - Engedje le a munkavégző adaptert szilárdan a talajra, mielőtt elhagyná a vezetőülést.** Győződjön meg arról, hogy a munkavégző adapter minden karbantartási munka és vizsgálat alatt megfelelően meg van támasztva. Ne hagyja el a vezetőülést, amikor a rakodógém fel van emelve. A felemelt munkavégző adapter vagy rakodógém alá lépés veszélyes, mivel a gép leereszkehdhet a stabilitás elvesztése miatt, mechanikus hiba miatt, vagy amiatt, ha másik személy üzemelteti a rakodógép kezelőszerveit.
- Tartózkodjon a mozgó seprőtengely általi becsípés veszélyétől. Mindig teljesen engedje le a seprőt, vagy használjon megfelelő alátámasztásokat, ha azokra szükség van a seprő kezeléséhez a megemelt állapotban.



**FIGYEL-
MEZTETÉS**

- Ne billentse meg a seprőt túlságosan felfelé. A seprő úgy van felfüggesztve, hogy lehetővé teszi azt, hogy a seprő kövesse a terep körvonalait. Ha túlságosan megdöntik, akkor a seprő ráborulhat a rakodógémre és elérheti a vezető terét is. A seprőt mindig tartsa a talajhoz közel.
- Ne feledkezzen meg arról, hogy a seprő anyagot vagy tárgyakat nagy sebességgel dobhat ki. Ne üzemeltesse a berendezést, ha a seprő burkolata nincs a helyén.
- Mindenfajta tisztítás, karbantartás vagy beállítás előtt állítsa le a rakodógépet és tegye a munkavégző adaptert biztonságos helyre, a biztonságos megállás eljárásában látható módon.
- Figyeljen a környezetre, valamint a közelben mozgó gépekre és más személyekre. Figyeljen oda a talaj körvonalára és az egyéb veszélyekre, mint például olyan fákra és faágakra, amelyek elérhetik a vezetőteret, a laza kövekre és a csúszós felszínekre.
- Győződjön meg arról, hogy kizárólag olyan munkavégző adaptert használ, amely jó állapotban van. Rendszeres időközönként alaposan ellenőrizze le a munkavégző adaptert. Ne módosítsa a munkavégző adaptert olyan módon, amely befolyásolhatja annak biztonságosságát. Tilos lyukakat fúrni a munkavégző adapteren, valamint szigorúan tilos hegesztéssel vagy más módon kampókat vagy egyéb tárgyakat rögzíteni a munkavégző adapterre.
- A munkavégző adaptert kizárólag a rendeltetési céljára használja. Egyéb használat felesleges biztonsági kockázatokat rejt magában, és a berendezés megsérülhet.
- Győződjön meg arról, hogy a rakodógép fel van szerelve a szükséges biztonsági alkatrészekkel, és hogy azok működőképes állapotban vannak. Használni kell a biztonsági övet. Ha vannak az üzemeltetési területtel összefüggő speciális veszélyek, akkor használjon megfelelő biztonsági berendezést.
- Olvassa el a biztonsági előírásokat és a rakodógép helyes használatára vonatkozó útmutatásokat a rakodógép kezelési kézikönyvében.



**FIGYEL-
MEZTETÉS**

Kirepülő tárgyak veszélye - Másokat tartson távol. Ne feledkezzen meg arról, hogy a munkavégző adapter nagy sebességgel kirepíthet köveket, sódert vagy egyéb, a területen található tárgyakat. Mindig tartsa be a legalább 2 méter biztonsági távolságot más személyektől.





**FIGYEL-
MEZTETÉS**

Borulásveszély - Kerülje a túlterhelést. A rakodógép felborulhat a túl nehéz terhek kezelésekor, vagy a nehéz teher kezelése és szállítása során kialakuló dinamikus mozgások következtében. Ne nyújtsa ki a teleszkópos gémet, amikor a teher megközelíti a rakodógép emelési kapacitását, vagy ha a rakodógép vízszintes helyzetben van. Ha azt észleli, hogy a rakodógép hátsó kerekei hamarosan elveszítik a kapcsolatot a sík talajjal, vagy ha a rakodógép terhelés-visszajelzője (ha van felszerelve) jelez:

- Nyugodtan engedje le a terhet és húzza vissza a teleszkópos gémet
- Kerülje a hirtelen sebesség- vagy irányváltásokat, amikor teher van felszerelve
- Szükség szerint használjon további ellensúlyokat



**FIGYEL-
MEZTETÉS**

Belegabalyodás veszélye - Ne használjon laza ruházatot az üzemeltetés alatt. Soha ne viseljen laza ruházatot, hosszú sálát, ékszerszál vagy egyebet, amely belegabalyodhat a forgó alkatrészekbe a munkavégző adapter üzemeltetése közben. Szükség esetén viseljen kalapot, hogy megakadályozza a hosszú haj érintkezését a forgó alkatrészekkel.



**FIGYEL-
MEZTETÉS**

Zúzóveszély - Soha ne hagyja, hogy bárki a felemelt munkavégző adapter alá vagy a rakodógép alá kerüljön. Ne feledje, hogy a rakodógép még akkor is leengedhető vagy billenthető, ha a motor le lett állítva (zúzóveszély). A rakodógép nem arra készült, hogy hosszabb ideig felemelve tartsa a terhet. Mindig engedje le a munkavégző adaptert biztonságos helyzetbe, mielőtt elhagyná a vezetőülést.



Ne feledkezzen meg a megfelelő személyi védőfelszerelés viseléséről:

- A vezetőülésben a zajszint meghaladhatja a 85 dB(A) értéket, a rakodógép modelljétől és az üzemeltetési ciklustól függően. Ha hosszú ideig van zajnak kitéve, az halláskárosodást okozhat. Viseljen hallásvédőt, miközben a rakodógéppel dolgozik.



- Viseljen védőkesztyűt.



- Viseljen munkavédelmi bakancsot mindig, amikor a rakodógéppel dolgozik.



- Viseljen munkavédelmi szemüveget például a hidraulikus alkatrészek kezelésekor.



- Amikor poros környezetben végez munkát, viseljen légzésvédő maszkot.

A munkavégző adapter biztonságos megállítása, mielőtt megközelítené a munkavégző adaptert:**FIGYEL-
MEZTETÉS**

Mindig a biztonságos megállási eljárást követve állítsa meg a munkavégző adaptert, mielőtt elhagyná a vezetőülést. A biztonságos megállási eljárás megakadályozza a munkavégző adapter mindenféle véletlen mozgását. Ne feledje, hogy a rakodógém még akkor is tud lefelé mozogni, ha a rakodógép motorja le lett állítva. Biztonságos megállás:

- Engedje le a gémet és a munkavégző adaptert a talajra.
- Állítsa le a rakodógép motorját és reteszelje a rögzítőféket.
- Engedje le a maradványnyomást a hidraulikus rendszerből. Mozgassa meg néhányszor a végállásig mindegyik hidraulikavezérlő kart.
- Akadályozza meg a gép elindítását, vegye ki a gyújtáskulcsot.

4. Műszaki adatok

2. táblázat - Kanalas seprőhenger - Műszaki adatok

Rendelési szám	A35945	A36023	A35689	A36024
Munkavégzési szélesség:	1100 mm		1500 mm	
Teljes szélesség:	1356 mm		1764 mm	
Vízszóró rendszer:	Opció A35956	standard felszerelésként	Opció A35807	standard felszerelésként
Tömeg, vízszóró rendszer nélkül	266 kg vízszóró rendszer 17 kg		305 kg vízszóró rendszer 19 kg	
Gyűjtődoboz térfogata:	370 l		500 l	
Seprőkefe típusa:	500 mm, 32 nylon seprőkefe- tárcsa 64660		500 mm, 44 nylon seprőkefe- tárcsa 64660	
Hidraulikus energia javasolt bemenete:	20-35 l/min		25-40 l/min	
Hidraulikus energia maximális bemenete:	50 l/min, 22,5 MPa (225 bar)		60 l/min, 22,5 MPa (225 bar)	
Megfelelő AVANT rakodógép:	Lásd 1. táblázat			

4.1 A munkavégző adapter biztonsági címkéi és fő komponensei

Az alább felsorolt címkék és jelölések találhatóak a munkavégző adapteren. Láthatónak és olvashatónak kell lenniük a berendezésen. Cseréljen ki minden olvashatatlan, illetve pótoljon minden hiányzó címkét. Új címkék a forgalmazóján útján kaphatók, vagy a borítón megadott kapcsolattartón keresztül beszerezhetők.



Győződjön meg arról, hogy minden figyelmeztető matrica olvasható. A figyelmeztető címkék fontos biztonsági információt tartalmaznak, és segítenek beazonosítani és megjegyezni a berendezéssel összefüggő veszélyeket. A sérült vagy hiányzó figyelmeztető címkéket cserélje ki újakra.

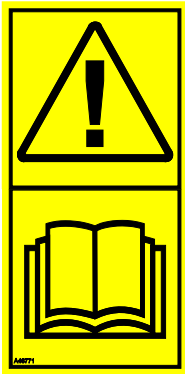

A46771



A46772



A46803



A46799



A46806

AVANT[®]		Avant Tecno Oy	
		Ylötte 1	
		FIN-33470 YLÖJÄRVI	
TYPE	No.		
	kg		
	l/min		
Max	l/min,	MPa (bar)
2018	<i>Made in EU</i>		CE
www.avanttecno.com			

A munkavégző adapter azonosítótáblája

Új címke felhelyezése: Alaposan tisztítsa meg a felületet, hogy eltávolítson minden zsírt. Hagyja teljesen megszáradni. Húzza le a címke védőfóliáját és a címkét a felragasztáshoz nyomja fel erősen. Vigyázzon, ne érjen hozzá a címke ragasztójához.

3. táblázat - Matricák elhelyezkedése és figyelmeztető üzenetek

Matricák		Figyelmeztető üzenet
1	A46771	Téves használat veszélye - Használat előtt olvassa el az útmutatásokat.
2	A46772	Zúzódásveszélye - Ne lépjen felemelt munkavégző adapter alá. Maradjon távol a felemelt berendezéstől.
3	A46803	Zúzódás és becsípődés veszélye, úszó munkavégző adapterkonzol. Maradjon távol a mozgó alkatrészektől.
4	A46799	Legyen tudatában a kirepülő tárgyaknak. Tartson biztonságos távolságot a berendezéstől (legalább 2).
5	A46806	Belegabalyodás veszélye. Maradjon távol a mozgó alkatrészektől, ne hagyja működő állapotban a berendezést. A munkavégző adaptert kizárólag a vezetőülésből működtesse. Legyen tudatában, hogy ruháit, ékszereit vagy hosszú haját is behúzhatja a gép.
6	A418386 / A418387	A munkavégző adapter azonosítótáblája

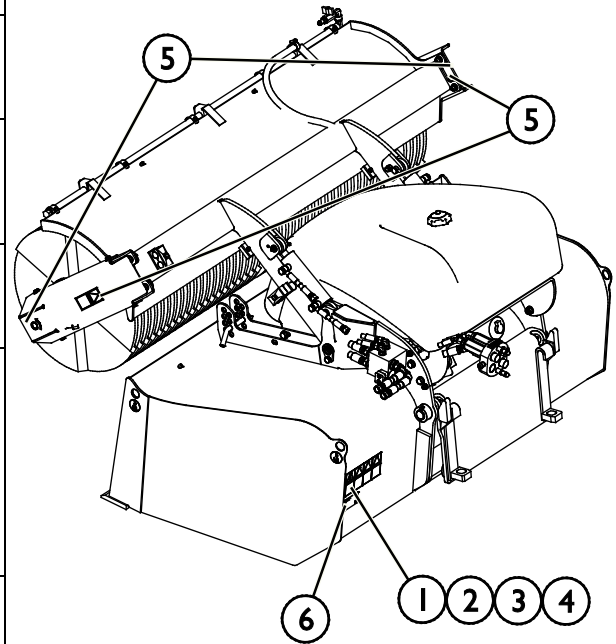
4. táblázat - Kanalas seprőhenger - Fő alkatrészek

1	Kanálváz gyűjtődobozzal
2	Gyorscsatoló lemez, úszó
3	Multiconnector tárolóállvány
4	Emelési pontok, 4 db
5	Oldalsó védőfedél, hidraulikus motor
6	Sörtetárcsák
7	Seprő magasságállításának pozicionáló támaszai
9	Seprő védőburkolata

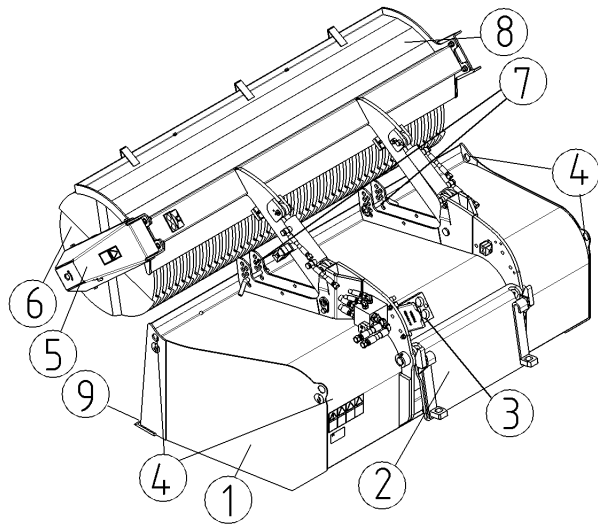

5. A munkavégző adapter összeszerelése

A munkavégző adapter rakodógéphez történő csatlakoztatása gyors és egyszerű, de körültekintően kell elvégezni. A munkavégző adapter a rakodógépre van felszerelve a rakodógémen lévő gyorscsatoló lemez és a munkavégző adapteren lévő ellendarab használatával.

Ha a munkavégző adapter nincs reteszelve a rakodógépen, akkor leválhat a rakodógépről és veszélyes helyzetet hozhat létre. A rakodógéppel tilos haladni és a gémet soha nem szabad megemelni, amikor a munkavégző adapter nem lett reteszelve. A veszélyes helyzetek megelőzése érdekében mindig tartsa be a lentebb látható csatlakoztatási eljárást. Ne feledje a jelen kézikönyvben szereplő biztonsági előírásokat se. A munkavégző adapter az alábbiak szerint van felszerelve a rakodógépre:



**FIGYEL-
MEZTETÉS**

Zúzóveszély - Győződjön meg arról, hogy a be nem reteszelt munkavégző adapter nem fog mozogni és nem fog lezuhanni. Ne maradjon a munkavégző adapter és a rakodógép közötti területen. A munkavégző adaptert csak sík területen szerelje fel.

Soha ne mozgasson és ne emeljen olyan munkavégző adaptert, amely nem lett bereteszelve.

Avant gyorscsatlakozó rendszer:

1. lépés:

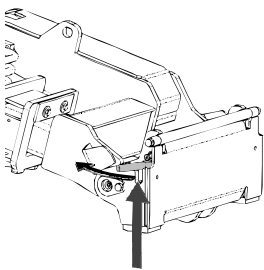

- Emelje fel a gyorscsatlakozós lemez rögzítőcsapjait és fordítsa vissza azokat, bele a nyílásba úgy, hogy a felső helyzetben reteszelődjenek.
- Ha az Ön rakodógépe hidraulikus adapterreteszelő rendszerrel van felszerelve, nézze meg a kiegészítő utasításokat a reteszelő rendszer használatáról az adott kézikönyvekben.
- Győződjön meg arról, hogy a hidraulikus tömlők és az elektromos kábelkötegek nincsenek útban a felszerelés közben.

2. lépés:

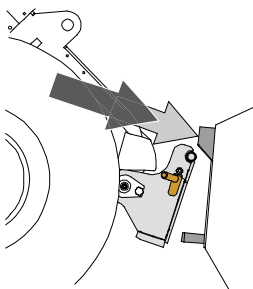

- Fordítsa el a gyorscsatoló lemezt hidraulikusan egy ferdén előre álló helyzetbe.
- Vezesse rá a rakodógépet a munkavégző adapterre. Ha az Ön rakodógépe teleszkópos gémmel van felszerelve, akkor azt használhatja.
- Igazítsa össze a rakodógép gyorscsatlakozó lemezének felső csapjait úgy, hogy azok a munkavégző adapter adott tartóelemei alatt legyenek.

3. lépés:

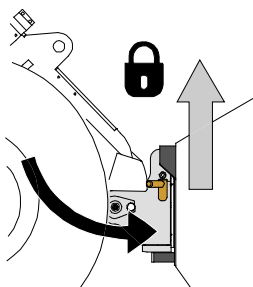

- Kissé emelje meg a gémet – húzza hátra a gémmvezérlő kart, hogy elemelje a munkavégző adaptert a talajról.
- Fordítsa el a gémmvezérlő kart balra, hogy a gyorscsatoló lemez alsó részét ráfordítsa a munkavégző adapterre.
- Reteszelve a rögzítőcsapokat kézzel vagy reteszelve a hidraulikus reteszelését.
- **Mindig ellenőrizze mindkét rögzítőcsap reteszelődsét.**



**FIGYEL-
MEZTETÉS**

Zúzódásveszély - Kerülje el a munkavégző adapter felborulását. A be nem reteszelt munkavégző adapter túlzott döntése vagy emelése növeli a munkavégző adapter felborulásának kockázatát. Ne használja a rögzítőcsapok automatikus reteszelését, ha a munkavégző adapter a talajtól egy méternél magasabbra van felemelve. Ha a rögzítőcsapok nem térnek vissza a normál helyzetükbe a döntéskor, akkor ne döntse és ne emelje tovább a munkavégző adaptert. Engedje le a munkavégző adaptert a talajra és kézzel rögzítse a reteszelését.



**FIGYEL-
MEZTETÉS**

Leeső tárgyak veszélye - Akadályozza meg a munkavégző adapter leejtését.

Az olyan munkavégző adapter, amely a rakodógépre nem reteszelődtött teljesen, az ráeshet a gépre vagy a kezelő irányába, vagy haladás közben beeshet a rakodógép alá, ezzel a rakodógép uralmának elvesztését okozva. Soha ne mozgasson és ne emeljen olyan munkavégző adaptert, amely nem lett bereteszelve. A munkavégző adapter mozgatása vagy emelése előtt győződjön meg arról, hogy a rögzítőcsapok az alsó helyzetben vannak és mindkét oldalon áthaladnak a munkavégző adapteren lévő rögzítőkön.

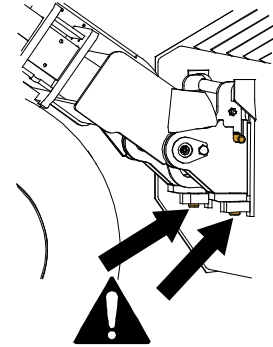

**FIGYEL-
MEZTETÉS**

Ellenőrizze le, hogy a rakodógép kompatibilis a munkavégző adapterrel. A munkavégző adapter nem lehet esetlegesen túlterhelve, a rakodógép stabilitását és a rakodógép irányítórendszereinek kompatibilitását a munkavégző adapter mechanikai kompatibilitásán felül szintén biztosítani kell. Ha a munkavégző adaptert olyan rakodógéppel használja, amely nem illik össze az Ön használni kívánt munkavégző adapter modelljével, számolnia kell veszélyekkel, beleértve a felborulást, a munkavégző adapter túlterhelés miatti károsodását, és a munkavégző adapter valamint részeinek irányíthatatlan mozgásaiból eredő kockázatot. Ha az Ön rakodógépe nem szerepel az 1. táblázat felsorolásában (. oldal), akkor ennek a munkavégző adapternek a használata előtt kérdezzen rá Avant forgalmazójánál.

5.1 Hidraulikatömlők csatlakoztatása és lecsatlakoztatása

Az Avant rakodógépeken a hidraulikatömlők csatlakoztatása a multiconnector rendszer használatával történik. Ha az Ön rakodógépe a szokványos gyorscsatlakozókkal felszerelt Avant 300-700 sorozatú, és át szeretne térni a multiconnector rendszerre, akkor lépjen kapcsolatba Avant forgalmazóval vagy szervizponttal az útmutatásokért és a telepítési szervizmunkákért.



**FIGYEL-
MEZTETÉS**

A munkavégző adapter mozgásának, és a hidraulikaolaj kilövellésének veszélye - Soha ne csatlakoztasson vagy csatlakoztasson le gyorscsatlakozókat vagy egyéb hidraulikus komponenseket, miközben a segédhidraulika vezérlőkarja reteszelve van rá vagy ha a rendszer nyomás alatt áll. Ha a hidraulikus csatlakozásokat csatlakoztatják vagy szétcsatlakoztatják, miközben a rendszer nyomás alatt áll, az a munkavégző adapter nem szándékos mozgásait, vagy a nagynyomású folyadék kilövellését okozhatja, ami súlyos sérüléseket vagy égéseket okozhat. A hidraulika szétcsatlakoztatása előtt kövesse a biztonságos megállás eljárást.

ÉRTESÍTÉS

Tartson minden szerelvényt a lehető legtisztábban; használja a védősapkákat mindkét munkavégző adapteren és a rakodógépen is. Szennyeződés, jég stb. a szerelvények használatát jelentősen megnehezíti. Soha ne hagyja a tömlőket a talajra lógva; tegye a csatlakozókat a munkavégző adapteren lévő tartóra.

A multiconnector rendszer csatlakoztatása:

1. Az adaptercsatlakozó illesztőcsapjait igazítsa egy vonalba a rakodógép csatlakozójának megfelelő furataival. A multiconnector nem kapcsolódik össze, ha a munkavégző adapter csatlakozója fejjel lefelé van.
2. Csatlakoztassa és rögzítse a multiconnectort a karnak a rakodógép felé történő fordításával.

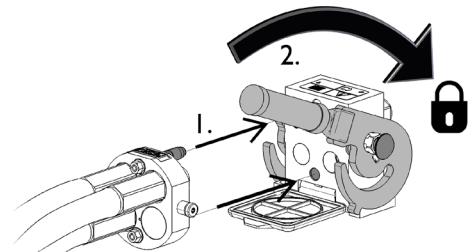

A karnak könnyedén kell mozognia egészen annak rögzítési pozíciójáig. Ha a kar nem csúszik zökkenőmentesen, akkor ellenőrizze a csatlakozó beigazítását és helyzetét, valamint tisztítsa meg a csatlakozókat. Állítsa le a rakodógépet is és engedje ki a maradék hidraulikanyomást.

A multiconnector rendszer szétcsatlakoztatása:

Szétcsatlakoztatás előtt tegye le a munkavégző adaptert szilárd és sík felületre.

1. Kapcsolja ki a rakodógép segédhidraulikáját.
2. Miközben nyomja a kireteszelő gombot, fordítsa el a kart a csatlakozó lecsatlakoztatásához.
3. A művelet befejezése után tegye a multiconnectort a munkavégző adapteren lévő tartójára.

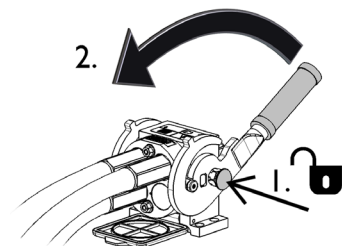

Hidraulikatömlők szétcsatlakoztatása:

A szerelvények szétcsatlakoztatása előtt engedje le a munkavégző adaptert biztonságos helyzetbe egy szilárd és sík területen. Kapcsolja a segédhidraulika vezérlőkarját a semleges állásába.

ÉRTESÍTÉS

A munkavégző adapter szétcsatlakoztatásakor mindig csatlakoztassa szét a hidraulikus csatlakozókat, mielőtt kireteszelné a gyorscsatlakozós lemezt, hogy ezzel megakadályozza a tömlősérülést és az olaj kiömlését. Szerelje vissza a védősapkákat a szerelvényekre, hogy megakadályozza a szennyeződések hidraulikarendszerbe jutását.

A maradvány hidraulikus nyomás leeresztése:

Amennyiben maradvány nyomás marad a munkavégző adapter hidraulikus rendszerében, gyakran előfordul, hogy szétkapcsolhatók a hidraulikus csatlakozások, de lehet, hogy a legközelebbi alkalommal nehezen lehet csatlakoztatni őket. Ha a szerelvények nem csatlakoznak, akkor le kell eresztetni a maradvány nyomást a rakodógép segédhidraulika-vezérlőkarjának elfordításával, a motor kikapcsolt állapotában. Ahhoz, hogy megbizonyosodjon róla, hogy nincs maradvány nyomás a munkavégző adapter hidraulikus rendszerében, akkor a csatlakozások szétcsatlakoztatása előtt állítsa le a rakodógép motorját és mozgassa a rakodógép segédhidraulika-vezérlőkarját előre-hátra.

5.2 Elektromos csatlakozás

A munkavégző adapter elektromos funkciói:

Az opcionális vízszóró rendszer szivattyúja elektromos. A vízszóró rendszer elektromos vízszivattyúja vezérelhető a munkavégző adapterhez mellékelt standard elektromos vezetékköteggel, vagy a rakodógép adaptervezérlő kapcsoló-csomagjával.

5.2.1 A munkavégző adapter elektromos vezetékkötegének csatlakoztatása a rakodógépre

2016-tól kezdődően a munkavégző adapter multiconnectorában van egy integrált elektromos dugasz. De szállítanak egy különálló elektromos vezetékköteget is a munkavégző adapterrel, hogy a munkavégző adaptert csatlakoztatni és használni lehessen olyan rakodógépekkel, amelyek nincsenek felszerelve adaptervezérlő kapcsoló-csomaggal.

Három módja van az elektromos csatlakozó csatlakoztatásának, a rakodógépre felszerelt berendezéstől és a munkavégző adaptertől függően:

1. Ha az Ön rakodógépe nincs felszerelve az adaptervezérlő kapcsolócsomaggal:

Használja a különálló vezetékkészletet, amelyet a munkavégző adapterrel együtt szállítottak. Ezt a vezetéket csatlakoztassa a rakodógép vezetőlése közelében lévő 12 V-os elektromos aljzathoz és a munkavégző adapter elektromos dugaszához.

1. Az elektromos dugasz a rakodógép vezetőlése közelében lévő 12 V-os elektromos aljzathoz csatlakozik.

A rakodógép áramkimenetére vonatkozóan további információk a rakodógép kezelési kézikönyvében található.

2. BE-KI kapcsoló

Válassza ki a fülkében a kapcsoló helyét úgy, hogy könnyen hozzáférhető legyen de ne használják véletlenül.

A kapcsolóval ellátott kábel csak a csúszdaforgatás vezérlésére használható.

3. Csatlakoztassa a munkavégző adapter elektromos dugaszára.

Ha a munkavégző adapter olyan elektromos dugasszal van felszerelve, amely a munkavégző adapter multiconnectorára van integrálva, akkor válassza le az elektromos vezetéket a multiconnectorról.

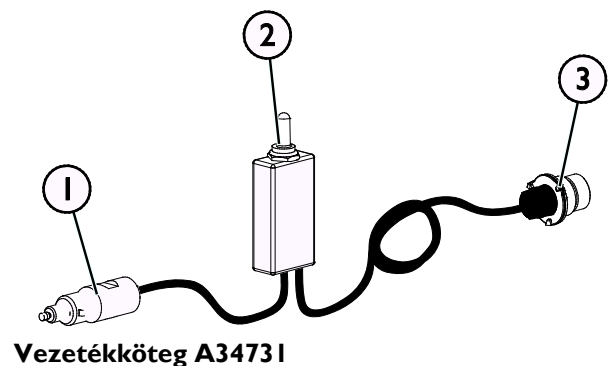

2. Ha az Ön rakodógépe

- fel van szerelve az adaptervezérlő kapcsolócsomaggal és
- a rakodógépet 2016 **után** gyártották:

Ha a rakodógép fel van szerelve a munkavégző adapter vezérlő kapcsoló-csomagjával és a multiconnectorba integrált elektromos aljzattal, akkor a munkavégző adapter elektromos vezetékkezege csatlakoztatva van, amikor a multiconnector össze van kapcsolva. Mindkét multiconnector tisztítsa meg, mielőtt a multiconnector csatlakoztatná.

Ha a rakodógép fel van szerelve az adaptervezérlő kapcsoló-csomaggal, akkor nincs szükség a különálló A34731 vezetékkezege.

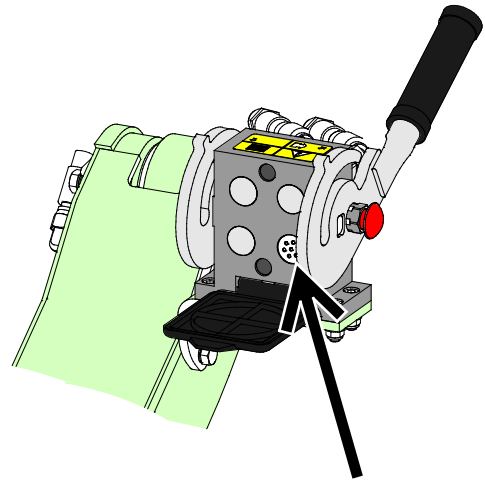

Adaptervezérlő kapcsolócsomag, 2016-ban vagy később gyártott rakodógép

3. Ha az Ön rakodógépe

- fel van szerelve az adaptervezérlő kapcsolócsomaggal és
- a rakodógépet 2016 **előtt** gyártották:

Ha a rakodógép fel van szerelve az adaptervezérlő kapcsolócsomaggal és van egy elektromos aljzat a rakodógép multiconnectorának közelében, akkor csatlakoztassa a munkavégző adapter elektromos dugaszát a rakodógép aljzatába.

Ha a rakodógép fel van szerelve az adaptervezérlő kapcsoló-csomaggal, akkor nincs szükség a különálló A34731 vezetékkezege.

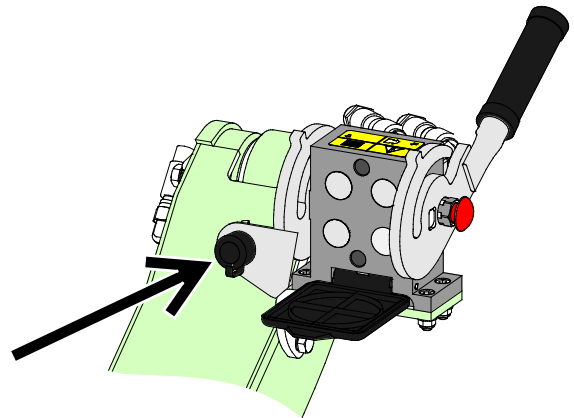

Adaptervezérlő kapcsolócsomag, 2015-ben vagy korábban gyártott rakodógép

ÉRTESÍTÉS

Győződjön meg arról, hogy a vezetékek nem fognak beszorulni, összenyomódni vagy megnyúlni, amikor majd a berendezés mozog.

A rakodógéphez kapható adaptervezérlő kapcsolócsomag segítségével az adaptervezérlő kapcsolók könnyen hozzáférhetők a gémvézérlő kar végén.

A rakodógép áramkimenetére vonatkozóan további információk a rakodógép kezelési kézikönyvében találhatók.

6. A seprő használata

Mielőtt megkezdene a munkát, még egyszer ellenőrizze a munkavégző adaptert és az üzemeltetési környezetet, valamint azt, hogy minden akadályt eltávolítottak az üzemeltetési területről. A berendezés biztonságának és legjobb teljesítményének biztosítása érdekében a berendezést és az üzemeltetési környezetet gyorsan vizsgálja meg a használat előtt. Nyílt és biztonságos területen gyakorolja a munkavégző adapter és kezelőszerveinek használatát. Ha Ön gyakorlatlan a rakodógép használatát illetően, akkor javasoljuk, hogy munkavégző adapterek nélkül gyakorolja a használatát.



**FIGYEL-
MEZTETÉS**

Belegabalyodás veszélye - Soha ne hagyja el a vezetőülést, amikor a seprő működik. Tartson biztonságos távolságot a seprő és más személyek között, valamint mindig állítsa meg a seprőt és engedje le teljesen, ha mások a seprő közelébe kerülnek. Soha ne végezzen karbantartást vagy beállítást, ha a seprő véletlenül elindulhat. Állítsa le a rakodógép motorját, kapcsolja ki a segédhidraulikát és engedje le a rakodógépet, mielőtt a munkavégző adapter közelébe menne.



**FIGYEL-
MEZTETÉS**

Kirepülő tárgyak veszélye - Másokat tartson távol. Ne feledkezzen meg arról, hogy a munkavégző adapter nagy sebességgel kirepíthet köveket, sódert vagy egyéb, a területen található tárgyakat. Mindig tartsa be a legalább 2 méter biztonsági távolságot más személyektől.



VESZÉLY

Zúzódszveszély és belegabalyodás veszélye a mozgó alkatrészekkel érintkezés miatt - Soha ne hagyja a berendezést felügyelet nélkül, amikor jár a motor. Kövesse a biztonságos megállás eljárást.

6.1 Használat előtti ellenőrzések

- Mielőtt elkezdené a munkát, távolítsa el a munkavégzési területről a nagyobb darabokat, amelyeket nem lehet összegyűjteni a seprővel.
- Egyenetlen terepen óvatosan vezessen és ne feledkezzen meg a nehéz tehernek a rakodógép elejére gyakorolt hatásáról, a rakodógép stabilitásáról és kezeléséről.
- Ellenőrizze a seprő pozicionáló támaszainak beállítását. Résnek kell lenni a seprő és a kanál éllemeze között. A túl széles rés csökkenti a gyűjtési teljesítményt.
- Biztosítsa, hogy a közelben álló személyek biztonságos távolságban legyenek a berendezés üzemeltetésekor. Senkinek ne hagyja, hogy belépjen a gép veszélyzónájába, vagy hogy közvetlenül a rakodógép előtt tartózkodjon. Arról is bizonyosodjon meg, hogy biztonságos-e a tolatás a rakodógéppel. Soha ne feltételezze, hogy a körülálló személyek továbbra is ott maradnak, ahol Ön utoljára látta őket. Különösen a gyermekeket vonzza a mozgó berendezés.
- Ellenőrizze a munkavégző adapter és a rakodógép általános állapotát, és ellenőrizze, van-e hidraulikaolaj-szivárgás. A munkavégző adaptert tilos használni, ha hiba van a rakodógép vagy a munkavégző adapter hidraulikus rendszerében. Karbantartási útmutatásokért lásd a következő fejezetet: 7.
- Csak akkor üzemeltesse a munkavégző adaptert és a rakodógép kezelőszerveit, amikor a vezetőülésben ül. Biztosítsa, hogy a rakodógép és a munkavégző adapter használata biztonságosan és rendeltetésszerűen történjen. Ne hagyja, hogy gyermek kezelje a berendezést.
- Soha ne üzemeltesse a rakodógépet vagy a munkavégző adaptereket, miközben alkohol, drogok, olyan gyógyszerek hatása alatt áll, amelyek befolyásolhatják az ítélőképességet vagy álmoságot okoznak, vagy ha orvosilag egyéb módon nem alkalmas a berendezés működtetésére.
- Ne feledkezzen meg a biztonságos munkavégzési módszerekről és feleslegesen ne hagyja el a vezetőülést.



**FIGYEL-
MEZTETÉS**

Kirepített tárgyak veszélye - Győződjön meg arról, hogy a védőburkolatok a helyükön vannak. A seprő használata előtt ellenőrizze le, hogy minden védőfedél a helyén van. Csak akkor használja a seprőt, ha az jó üzemi állapotban van és minden fedél a helyén van.



**FIGYEL-
MEZTETÉS**

Kirepülő tárgyak veszélye - Másokat tartson távol. Ne feledje, hogy a seprő védőházától függetlenül a seprő messzire kirepíthet homokot, köveket, fadarabokat vagy egyéb tárgyakat. Azonnal állítsa meg a seprőt, ha mások a seprőtől mérve 3 méternél közelebb vannak.

ÉRTESÍTÉS

Csak akkor használja a seprőt, ha a seprő pozicionáló támaszai a helyes magasságra vannak beállítva. Lásd 6.2.1. fejezet.

ÉRTESÍTÉS

Rendszeresen tisztítsa meg a rakodógép olajhűtőjét. További útmutatásokat lásd a rakodógép kezelési kézikönyvében. A túlmelegedő olaj csökkenti a munkavégző adapter és a rakodógép teljesítményét, valamint befolyásolja azok hidraulikus komponenseinek üzemi élettartamát.

6.2 A seprő működtetése

A kanalas seprőhenger irányítása a rakodógép segédhidraulikájával történik, vagy a rakodógép segédhidraulika-vezérlőkarjának, vagy a joystick elektromos gombjainak használatával (rakodógépek opcionális felszerelése).

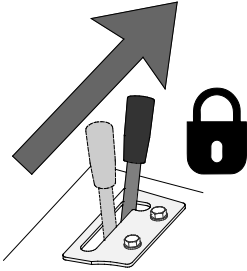
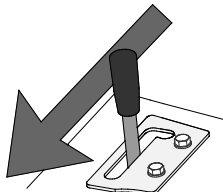
	<p>Húzza a rakodógép segédhidraulika-vezérlőkarját a reteszelődési helyzete felé (vagy használja a joystick elektromos gombjait) a seprő leengedéséhez és forgatásának megkezdéséhez.</p>
	<p>A kanál kiürítése céljából a seprő felemeléséhez távolítsa a kart a reteszelési helyzettől.</p>

Működési irány:

A seprő csak a normális működési irányba történő forgatásra való, hogy a seprő gyűjtőtartályos seprőként működjön.

Ha a segédhidraulika vezérlőkarját a reteszelési helyzetébe tolja, akkor a seprő a szomszédos ábrán látható módon fog forogni.

A legjobb teljesítmény érdekében a(z) Kanalas seprőhenger működtetése hátrafelé irányú haladáskor történjen.

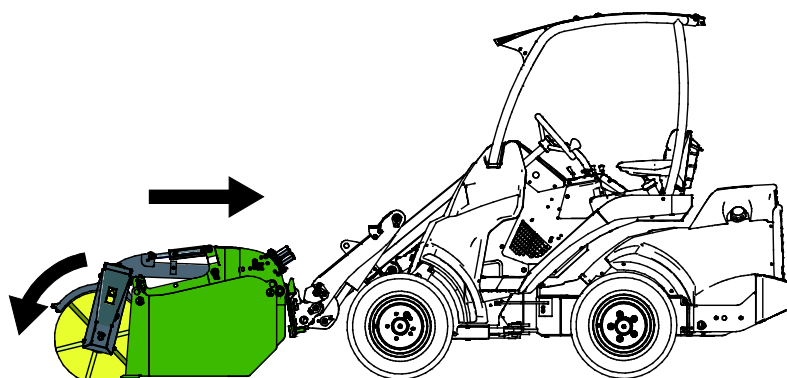

ÉRTESÍTÉS

A sörték károsodásának megelőzése érdekében ne haladjon a rakodógéppel úgy, hogy közben forgatás nélkül a talajon tartja a seprőt.

Forgási fordulatszám:

A legjobb begyűjtési eredményhez használjon magas motorfordulatszámot. A rakodógép-modelltől és a haladási sebességtől függően egy vagy két hidraulikus szivattyú lehet használatban. Ne feledkezzen meg arról, hogy a feleslegesen magas forgási fordulatszám gyorsabban elkoptatja a seprőt, ezért a fordulatszámot az üzemeltetési körülményeknek, a kezelt anyagnak és a haladási sebességnek megfelelően kell megválasztani.

ÉRTESÍTÉS

A munkavégző adaptert úgy üzemeltesse, hogy a hidraulikaáramot a javasolt tartományon belül tartja. Soha ne lépje túl a hidraulikus energia maximális bemenetét.

Lásd a Műszaki adatok című részt, 10. oldal.

A seprő úszó rendszere és a helyes üzemeltetési helyzet:

Üzemelés közben a seprőt hasonló helyzetben kell tartani, mint ahogy az a szomszédos ábrán látszik. A seprőnek és a kanál éllemezének kissé hozzá kell érnie a talajhoz, vagy az élnek kicsivel a talaj felett kell lennie.

Az úszó gyorscsatoló lemez lehetővé teszi, hogy a seprő szabadon lógjon, a gém és a kanál első széle által megtámasztva. Ezáltal a seprő szabadon tudja követni a talajfelszínt még akkor is, ha a rakodógép gémjét nyugalomban tartják.

Állítsa be a rakodógép helyzetét úgy, hogy a seprő úszó gyorscsatoló lemeze mindkét irányba szabadon tudjon mozogni.

Tartsa visszahúzva a rakodógép teleszkópos gémjét, hogy biztosítsa a legjobb kilátást és a rakodógép stabilitását.

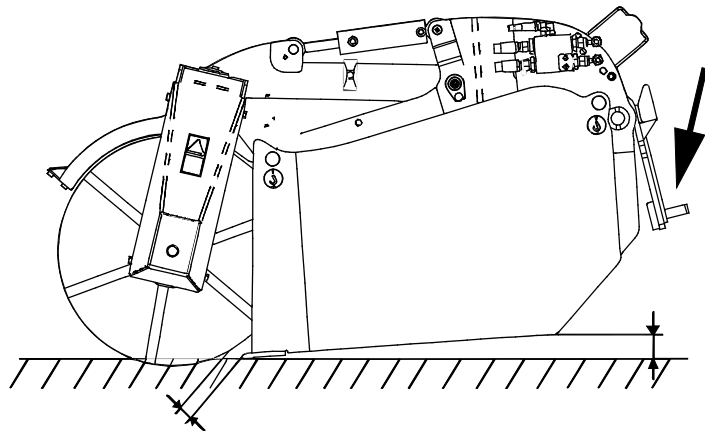

6.2.1 Seprő pozicionáló támaszainak csapjai

Az alsó helyzetben a seprő a támasztó csapjain nyugszik. Ezek a csapok határozzák meg a rést a seprő és a kanál éle között.

Állítsa be a csapokat úgy, hogy amikor a gém a fenti ábrán láthatóhoz hasonlóan van beállítva, akkor a seprő kissé ránehezedik a talajra, és biztosítja azt, hogy rés legyen a sörték és a kanál éle között.

Új seprővel általában a felső pozíciók helyesek, majd ahogy a seprő kopik, a pozíciót állítani kell. Azonos magasságra állítsa be a két csapot.

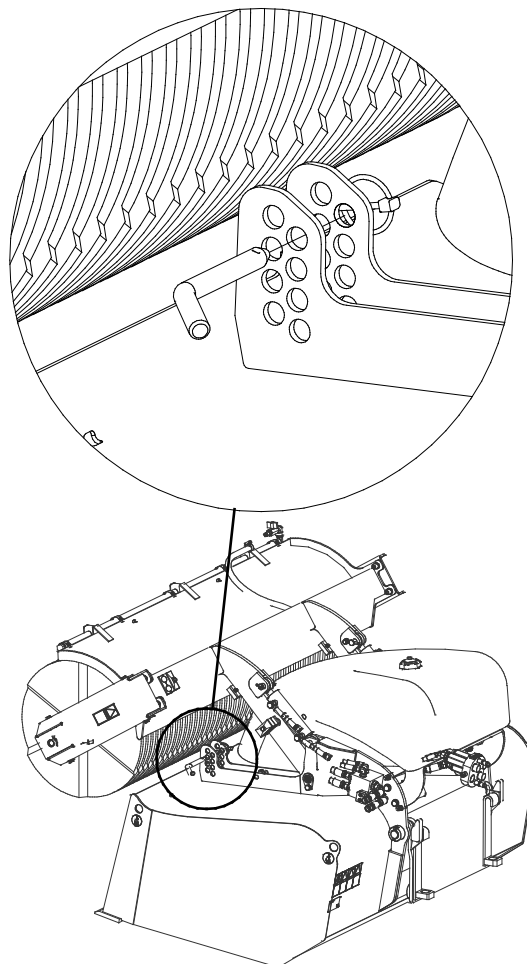

6.2.2 A gyűjtőkanál kiürítése

A kanál kiürítéséhez megtörténik a seprő hidraulikus elemelése a kanál elejétől, azzal, ahogy a segédhidraulika vezérlőkarját a reteszelődségi helyzettel ellentétes irányba elfordítják.

Úgy ürítse ki a seprőt, mint egy normális kanalat, de a kanál billentésekor ne feledkezzen meg a mozgásról, amelyet az úszó munkavégző adapterkonzol enged.

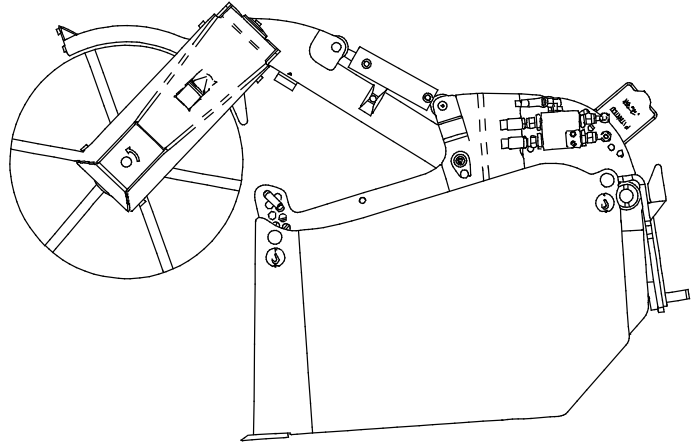

6.3 Vízsóró rendszer

Vízsóró rendszer áll rendelkezésre a seprő használata közben a por terjedésének csökkentésére.

A rendszer tartalma:

1. 150 literes víztartály és elektromos szivattyú a tartály alatt
2. elzárószelep
3. szórócső négy vagy öt fúvókával

A szórórendszer kizárólag víz szórására készült. Oldószerek vagy tisztítószerek használata nem engedélyezett, mivel azok károsíthatják a rendszer alkatrészeit. Ne hagyjon hosszú ideig állni vizet a tartályban, és bizonyosodjon meg arról, hogy a rendszerben lévő víz nem fog megfagyni.

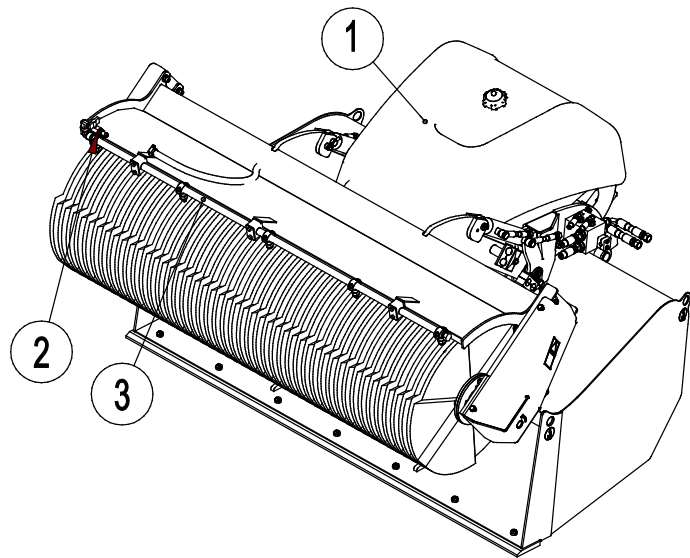

ÉRTESÍTÉS

Mielőtt fagyos körülmények között eltárolná a munkavégző adapter, teljesen ürítse le a rendszert. Ha betölt egy kevés ablakmosó folyadékot a tartályba, majd átjratja a szivattyún és a fúvókákon, az megakadályozhatja a kis mennyiségű víz megfagyását.

ÉRTESÍTÉS

A vízpermetező rendszer szivattyúja könnyen megsérül, ha szárazon működtetik. Bizonyosodjon meg arról, hogy van víz a tartályban. Használat után kapcsolja ki a permetező rendszert és zárja el a víztömlő szelepét, hogy megakadályozza a vízbejutást. Használat előtt ne felejtse el kinyitni a szelepet.

6.3.1 A vízsóró rendszer felszerelése

A vízpermetező rendszer rögzítési pontjai a seprőn standard felszereltségként megvannak, a vízpermetező rendszer pedig később felszerelhető. A szerelőkészlet tartalmazza a vízpermetező rendszer működtetéséhez szükséges összes alkatrészt és az elektromos vezetékköteget.

Az ábrákon látható számozás megfelel az utasítások számozásának.

1. Távolítsa el a multiconnector tárolóállványát a seprőről.
2. Szerelje fel a víztartály támasztó konzolját (4 db csavar, anya és alátét).
3. Szerelje össze és szerelje fel a permetező fúvóka csövét a seprőn a fedélnél lévő konzolokra. A vízszelep könyökcsatlakozóval van felszerelve a csőre.
4. Illessze fel a vízszivattyút a víztartály aljára úgy, hogy a csatlakozók előre nézzenek. Illessze fel a tömlőt és szerelvényeit a tartály és a szivattyú között. Illessze fel és készítse elő a szivattyú elektromos vezetékköteget.
5. Készítse elő a tömlővezetékét a tartály alól a permetezőcsőig, a kanalas seprőhenger tetején a konzolban lévő egyik furaton keresztül.
6. Szerelje be a víztartály négy rögzítőcsavarját a tartályon lévő furatokba. Szerelje be a tartályt és húzza meg az összes tömlőbilincset.
7. Szerelje fel a multiconnector tárolóállványát a víztartály konzoljára.

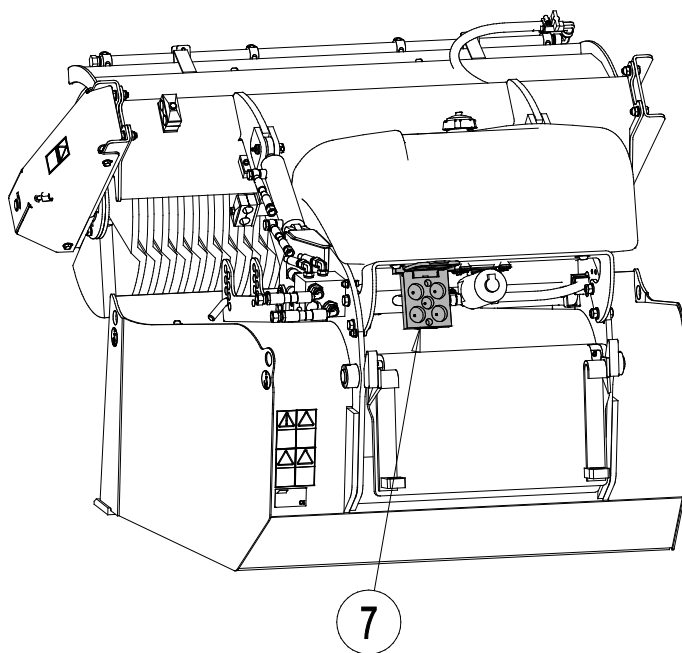
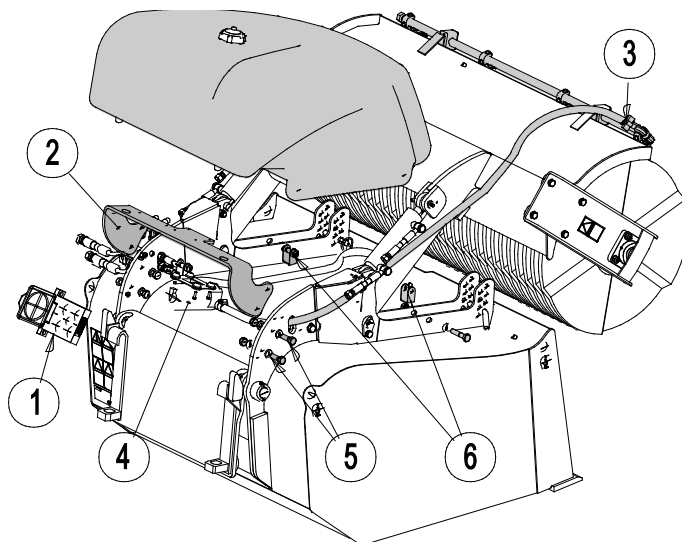

6.4 Szállítási helyzet



VIGYÁZAT

Tartsa stabilan a rakodógépet. A munkavégző adaptert mindig a lehető legalacsonyabban és a talajhoz legközelebb szállítsa. A szállítási út alatt tartsa visszahúzva a teleszkópos gémet.

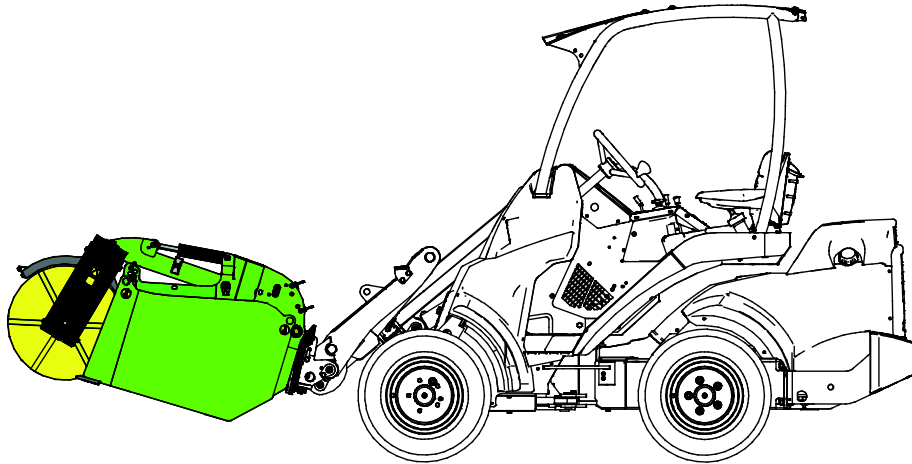

6.5 A munkavégző adapter tárolása

Csatlakoztassa le és tárolja a munkavégző adaptert sík felületen. A munkavégző adapter tárolására az a legjobb hely, ahol védve van a közvetlen napfénytől, esőtől és a szélsőséges hőmérsékletektől.

- Kerülje azt, hogy a munkavégző adapter közvetlenül a talajon feküdjön. Tegye például fahasábra vagy raklapokra.
- Mindig úgy tárolja a kanalas seprőhengert, hogy ne terhelje súly a sörtéket.
- Tegye a multiconnectort a tartójára, ahogy az alábbi ábrán a nyíl jelzi. Soha ne hagyja a hidraulikacsatlakozót a talajon.
- Ellenőrizze le, hogy a munkavégző adapter biztosítva van a tárolás alatti minden mozgással szemben.
- Soha ne másszon fel a munkavégző adapterre.
- Ha a kanalas seprőhenger vízsóró rendszerrel van felszerelve, a megfagyó víz károsításának megelőzése érdekében biztosítsa, hogy a hideg időszakok alatt minden víz le legyen ürítve a rendszerből.

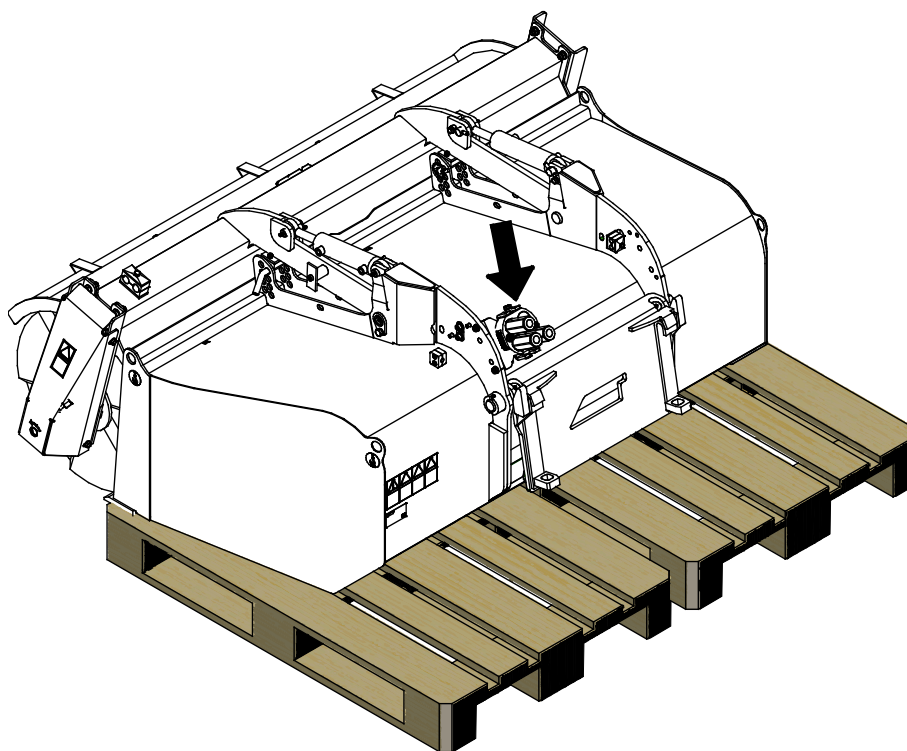

Hosszabb tárolási időszakok esetén, ahol szükséges, ott javítsa ki a fényezést, és zsírozza meg a kenési pontokat, valamint olajozza be a hidraulikus munkahenger-tengelyek látható részeit, hogy megelőzze a rozsdásodást.

ÉRTESÍTÉS

Mindig úgy tárolja a seprőt, hogy ne terhelje súly a sörtéket. Győződjön meg arról, hogy tárolás alatt a seprő lassú leereszkedése nem fog zúzódást okozni és nem fogja akadályozni a seprőt a mozgásban. Ha súly marad rajtuk, a sörték végleg elgörbülhetnek.

ÉRTESÍTÉS

A vízrendszer megfagyásának megakadályozása érdekében biztosítsa, hogy a hideg évszak alatt minden víz le legyen ürítve a rendszerből. A vízrendszer szivattyúja megsérül, ha a belsejében víz fagy meg. A rendszer teljes leürítéséhez csatlakoztassa le a víztömlőket.

7. Karbantartás és szervizelés

A munkavégző adaptert úgy tervezték, hogy a lehető legkevesebb karbantartást igényelje. A folyamatos karbantartás magában foglalja a rendszeres tisztítást és kenést, valamint a munkavégző adapter állapotának figyelemmel követését. A leereszkedő gépalkatrészek miatti zúzódásveszély következtében minden karbantartási munkát akkor kell elvégezni, amikor a mozgó alkatrészek teljesen leereszkedtek, és a munkavégző adapter sík felületen leereszkedett a talajra.



Zúzódásveszély - Soha ne lépjen felemelt munkavégző adapter alá. Győződjön meg arról, hogy a munkavégző adapter minden karbantartási munka alatt megfelelően meg van támasztva. Soha ne lépjen felemelt munkavégző adapter alá. A rakodógém váratlanul leereszkedhet a karbantartás során, ami zúzódásból vagy ütődésből adódó súlyos sérüléseket okoz még akkor is, ha a rakodógép motorja nem jár. Minden karbantartási és szervizelési munkát akkor kell elvégezni, amikor a munkavégző adapter biztonságos helyzetbe leereszkedett.

7.1 A hidraulikus komponensek vizsgálata

Akkor ellenőrizze a hidraulikatömlők és hidraulikus komponensek állapotát, amikor a motort leállították, a rendszer lehűlt és a nyomás távozott. Ne használja a berendezést, ha szivárgást észlelt a munkavégző adapter vagy a rakodógép hidraulikus rendszerében. A kiáramló hidraulikafolyadék a bőrbe hatolhat és súlyos sérüléseket okoz. Azonnal kérjen orvosi segítséget, ha hidraulikafolyadék hatolt át a bőrén. Minden hidraulikaolajjal érintkező testrészt alaposan mosson meg vízzel és szappannal. A hidraulikaolaj a környezetre is káros és bármilyen, a környezetbe történő szivárgást meg kell akadályozni. Minden szivárgást az észlelése után azonnal ki kell javítani. A legkisebb szivárgás is gyorsan erőteljessé válhat. A munkavégző adaptert csak olyan fajtájú hidraulikaolajjal üzemeltesse, amely az Avant rakodógépekben elfogadott.



Nagy nyomású folyadék bőrbe fecskendeződésének veszélye - Engedje le a maradványnyomást a karbantartás előtt.

Soha ne kezelje akkor a hidraulikus alkatrészeket, amikor a hidraulikus rendszer nyomás alatt áll, mivel eltörhet vagy meglazulhat egy szerelvény, és a kiszabaduló olaj súlyos sérüléseket okozhat. Ne használja a berendezést, ha hibát észlelt a hidraulikus rendszerben.



Szemrevételezéssel ellenőrizze a tömlőket repedések és kidörzsölődés szempontjából. Ha szivárgás jeleit észleli, a komponens ellenőrzéséhez tartson oda egy kartonpapír darabot arra a helyre, ahol a szivárgást gyanítja. Ne kézzel keresse meg a szivárgást. Kövesse figyelemmel a tömlők kopását, és hagyja abba a használatot, ha bármelyik tömlő külső rétege lekopott. Ellenőrizze a tömlők elvezetését. Igazítsa be a tömlőbilincseket, hogy elkerülje a tömlők kidörzsölődését. A tömlők üzemi élettartama korlátozott. Az üzemeltetési körülményektől függően minden tömlőt legfeljebb 3–5 év használat után alaposan meg kell vizsgálni, és szükség esetén újakra ki kell cserélni.

Ha bármilyen hibát talál, az azt jelenti, hogy a hidraulikatömlőt vagy komponenst ki kell cserélni és a berendezést a megjavításáig nem szabad használni. Pótalkatrészek a legközelebbi AVANT forgalmazónál vagy feljogosított szervizpontnál kaphatók. Ha Önnek nincs megfelelő ismerete és tapasztalata a hidraulikus szerelvényekkel kapcsolatban, illetve a javítás biztonságos elvégzésére vonatkozóan, akkor a javítási munkát hagyja professzionális szerelőkre.

7.2 Tisztítás és kenés

Használat után a lehető leghamarabb tisztítsa meg a seprőt, így könnyebb minden szennyeződést eltávolítani. Használható nagynyomású mosóberendezés és enyhe tisztítószer. Kerülje az oldószerek használatát vagy a közvetlenül a sörtékre, ill. a hidraulikus alkatrészekre történő nagynyomású permetezést. Továbbá ne feledkezzen meg a munkavégző adapteren lévő címkékről se.

Ne tárolja a munkavégző adaptert közvetlenül a talajon. Tegye például fahasábokra vagy raklapra. Hosszabb tárolási időszakok esetén, ahol szükséges, ott javítsa ki a fényezést és zsírozza meg a kenési pontokat, valamint olajozza be a hidraulikus munkahenger-tengelyek látható részeit, hogy megelőzze a rozsdásodást.

5 kenési pont van a seprőn, ahogy a szomszédos ábrán látható.

A seprő csapágyát 5-10 használati órát követően meg kell zsírozni.

Minden egyéb kenési pontot 10-20 használati órát követően, illetve mosás után meg kell zsírozni.

A seprő hidraulikus motorja karbantartásmentes.

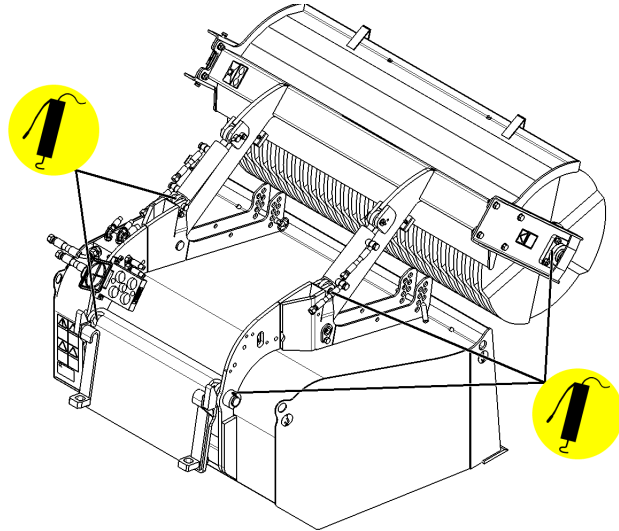

ÉRTESÍTÉS

Körülbelül 5-10 üzemóránként meg kell kenni a csapágyat. Zsírozás előtt tisztítsa meg a zsírozószem végét. Egyszerre csak annyi zsírt adagoljon be, amennyit a zsírozópisztoly néhány nyomással kinyom.

Gondosan tisztítsa meg a gyűjtődobozt, ne hagyjon vizet a gyűjtődobozban. Teljesen ürítse és öblítse ki a vízsórá rendszer.

7.3 Seprőkefe

A seprőkefe sörtéinek anyaga nylon és normális üzemeltetési körülmények között a seprőkefe sokáig használható, mielőtt cserélni kellene. Ahogy a seprőkefe átmérője csökken, a kerületi sebessége is csökken, és néhány ponton az anyag hatékony kirepítéséhez elégtelenné válik.

A seprőkefe számos párhuzamos tárcsából áll, amelyek egy tengelyre vannak csatlakoztatva. Ha azt veszi észre, hogy a seprőkefe egy bizonyos része megsérült vagy egyértelműen jobban elkopott, mint a többi része, akkor a tárcsák esetleg átrendezhetők a tengelyen az egyenletesebb kopás elérése érdekében. A sérült seprőkefe-tárcsák egyenként cserélhetők, de általában nagyobb szakaszt kell kicserélni az egyenletes teljesítményhez. Ha a sérült seprőkefe-tárcsák egyértelműen jobban elkoptak mint az újak, akkor minden tárcsát ki kell cserélni. A pótalkatrész kód és a szükséges nylon sörtétárcsák mennyisége a 4. fejezetben látható.

A seprőkefe-tárcsák kicseréléséhez a seprőtengelyt ki kell venni. A seprőkefe a tengely végein tömöttebbre van készítve azáltal, hogy három tárcsát raknak ugyanúgy körbe a tengely mindkét végén. A tárcsákat a tengelyen szorítókarima tartja össze. A karima megszorításakor a tengely mentén a tárcsák teljes összenyomása nem lehet több mint 5 – 10 mm.

7.4 Kanál éllemeze

A kanál éllemeze szükség esetén cserélhető. A kanalas seprőhenger 1100-as típusának alkatrész kódja A416775, az 1500-as típusé pedig A416406. Cserélje ki a lemez rögzítőcsavarjait is.

ÉRTESÍTÉS

Mielőtt a kanál váza leérne a talajra, cserélje ki a lemezt.

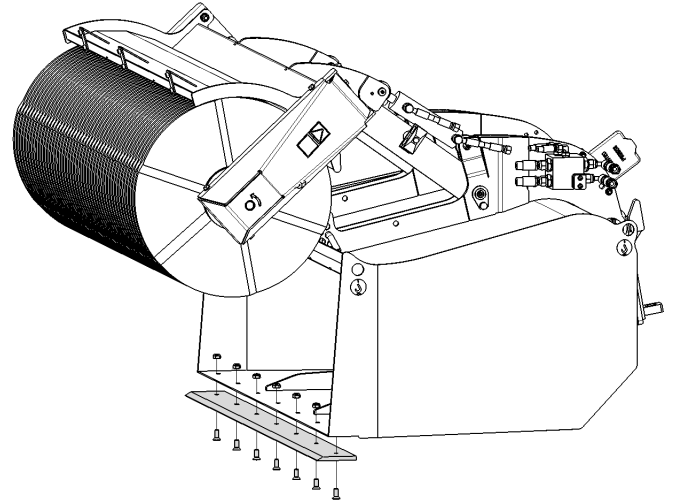

8. Jótállási feltételek

Az AvantTecno Oy az általa gyártott munkaeszközökre a vásárlás időpontjától 1 év (12 hónap) jótállást vállal.

A jótállás az alábbi javítási költségekre terjed ki:

- A javításra fordított munkaidő költsége amennyiben a javítás nem a gyárban történik.
- A gyártó kicserél minden hibás alkatrész és komponenst.

Előzetes egyeztetés alapján bizonyos esetekben a gyártó megtérítheti a vevő által helyben beszerzett komponensek költségét.

A jótállás nem terjed ki:

- Az előírt karbantartáshoz szükséges komponensekre, kopó-fogyó alkatrészekre és munkaidőre.
- A különleges üzemi körülményekből, nem megfelelő használatból, az AvantTecno Oy előzetes engedélye nélküli szerkezeti változtatásokból, karbantartás hiányából, vagy nem gyári alkatrészek használatából adódó meghibásodásokra.
- A meghibásodásból származó esetleges más káreseményekre, kieső munkaidőre, stb.
- A javítással kapcsolatos utazási és/vagy szállítási költségekre.

FI	EY-vaatimustenmukaisuusvakuutus	Alkuperäinen kieliversio
SE	EG-försäkran om överensstämmelse	Originalversion
EN	EC Declaration of Conformity	Original language
HU	EK megfeleléségi nyilatkozat	Az eredeti dokumentum fordítása



Valmistaja / Tillverkare / Manufacturer / Gyártó
Osoite / Adress / Address / Cím

AVANT TECNO OY
Ylötie 1
33470 YLÖJÄRVI,
FINLAND

Vakuutamme täten, että alla mainitut tuotteet täyttävät konedirektiivin turvallisuus- ja terveysvaatimukset (direktiivi 2006/42/EY muutoksineen). Seuraavia yhdenmukaistettuja standardeja on sovellettu /

Vi försäkrar härmed att nedan beskrivna produkter överensstämmer med hälso- och säkerhetskrav i EG-maskindirektiv (EG-direktiv 2006/42/EG som ändrat). Följande harmoniserade standarder har tillämpats /

We hereby declare that the products listed below are in conformity with the provisions of the Machinery Directive (directive 2006/42/EC as amended). The following harmonized standards have been applied:

Ezúton nyilatkozunk, hogy az alábbiakban felsorolt termékek megfelelnek a gépekről szóló irányelvnek (2006/42/EK irányelv módosításai). Az alábbi harmonizált szabványokat alkalmaztuk

SFS-EN ISO 12100, SFS-EN ISO 4413

Mallit / Modeller / Models / Models

Avant	
Hydraulitoiminen harjalaite; Avant-kuormaajan työlaite	
Hydraulisk sopvals; arbetsredskap för Avant lastare	A35945
Hydraulic broom; attachment for Avant loaders	A35689
Kanalas sepröhenger; munkavégző adapter Avant rakodógépekhez	



26.6.2019 Ylöjärvi, Finland

Risto Käkelä,
Toimitusjohtaja / Verkställande direktör /
Managing Director / Ügyvezető



AVANT[®]